

# AREBOS

## Trottinette

AR-HE-TRP/R/B/S



Veillez suivre toutes les mesures de sécurité de ce manuel d'utilisation pour assurer une utilisation en toute sécurité.

Nous vous remercions de la confiance que

# Table des matières

<b>1 Sécurité.....</b>	<b>3</b>
1.1 Explication des symboles.....	3
1.2 Utilisation conforme.....	3
1.3 Consignes générales de sécurité .....	4
<b>2 Contenu de la livraison et données techniques .....</b>	<b>6</b>
2.1 Contenu de la livraison.....	6
2.2 Données techniques.....	6
<b>3 Assemblée .....</b>	<b>6</b>
Développer (Fig.1) .....	7
Montage des poignées (Fig. 2) .....	7
Réglage de la hauteur de la colonne de direction (Fig. 3).....	7
Roulement de la tête de direction (Fig. 4) .....	8
Pliage du scooter pour le transport (Figs. 2,3,5,6,7) .....	8
Conduire, freiner, se garer (Fig. 8) .....	8
<b>4 Entretien, nettoyage et stockage.....</b>	<b>9</b>
4.1 Entretien.....	9
4.2 Nettoyage et stockage.....	10
<b>5 Élimination respectueuse de l'environnement.....</b>	<b>11</b>
5.1 Élimination et emballage.....	11
5.2 Élimination des DEEE.....	11
<b>Déclaration .....</b>	<b>12</b>

Merci d'avoir choisi notre produit. Veuillez lire attentivement le manuel d'utilisation avant d'utiliser le produit pour la première fois. Si vous donnez le produit à un tiers, cette instruction doit être transmise à un tiers. Conservez le manuel d'instructions pour référence future. Les dessins de ce manuel peuvent ne pas correspondre aux objets physiques. Veuillez vous référer aux objets physiques.

# 1 Sécurité

## 1.1 Explication des symboles



**Avertissement!** Lisez attentivement les consignes de sécurité. Le non-respect des précautions de sécurité peut entraîner des blessures ou des dommages graves. Conservez le manuel d'instructions dans un endroit sûr.



**Avertissement!** Portez un équipement de protection individuelle (casque et vêtements de sécurité) lors de l'utilisation de ce produit.



**Avertissement!** Risque de s'écraser les mains !



**Avertissement!** Ce mot d'avertissement indique un danger à risque moyen qui, s'il n'est pas évité, peut entraîner la mort ou des blessures graves.



Convient aux utilisateurs dont le poids corporel est supérieur à 20 kg jusqu'à 100 kg.

## 1.2 Utilisation conforme

- Ce produit est destiné à un usage personnel et non commercial uniquement.
- Le scooter est un produit récréatif, pas un jouet, et doit être utilisé par une personne pesant entre 20 kg et 100 kg.
- Il est conçu pour une utilisation en extérieur avec une capacité de charge maximale de 100 kg.
- Le produit ne convient pas aux sauts, aux cascades ou aux figures.
- Il ne doit pas être utilisé sur la voie publique. Informez-vous sur les réglementations légales

avant utilisation.

- Le scooter ne doit être utilisé que sur les trottoirs et les chemins pavés.
- Vérifiez et suivez les réglementations locales pour l'utilisation du scooter avant de l'utiliser.
- Il contient de petites parties qui pourraient être avalées par les enfants et nécessite de la concentration et une bonne motricité.
- N'apportez pas de modifications non autorisées au produit.

L'utilisation du produit pour une utilisation autre que celle prévue ou pour des modifications non autorisées peut entraîner des blessures et des dommages. Le fabricant n'assume aucune responsabilité pour les dommages causés par une mauvaise utilisation.

### 1.3 Consignes générales de sécurité

#### **Note importante pour les parents :**

Ce guide contient des informations importantes sur la sécurité de votre enfant. Il est de votre responsabilité de discuter de ces informations avec votre enfant et de vous assurer qu'il est pleinement au courant de toutes les informations et avertissements contenus dans le manuel. Veuillez lire attentivement ce manuel avant de commencer à assembler ce scooter et discutez de ces informations avec votre enfant avant de rouler.

#### **AVERTISSEMENT! Risque d'étouffement pour les enfants !**

- **Ne laissez pas les enfants jouer avec le produit ou les matériaux d'emballage sans surveillance.**

#### **AVERTISSEMENT! Blessure!**

- Une mauvaise utilisation du scooter peut entraîner des blessures graves.
- Pliez et dépliez doucement le scooter, en accordant une attention particulière à vos doigts pour éviter de vous coincer.
- Le scooter ne peut être utilisé que par une seule personne à la fois avec une charge maximale de 100 kg.
- N'utilisez le scooter que s'il est en parfait état. Vérifiez qu'il n'y a pas de dommages et d'usure avant chaque utilisation. Assurez-vous que toutes les fixations, telles que le mécanisme de pliage et le réglage du guidon, sont bien verrouillées.
- Portez toujours un équipement de protection approprié, y compris un casque, des coussinets pour les mains et les poignets, des genouillères et des coudières.
- Portez des chaussures robustes à bout fermé pour protéger vos pieds lorsque vous utilisez le scooter.
- Le scooter n'est pas un jouet. Ne laissez pas les enfants utiliser le scooter sans surveillance.
- Vérifiez et respectez les lois et réglementations locales concernant l'utilisation des scooters. Cela peut inclure des exigences en matière d'équipement de protection et des restrictions sur l'endroit où le scooter est utilisé.
- Utilisez le scooter uniquement sur des surfaces planes, propres et sèches. Évitez les surfaces inégales, sales ou humides, car elles peuvent bloquer les roues et provoquer des chutes. Éloignez-vous des terrains escarpés, de l'eau, de l'huile et des nids-de-poule.
- N'utilisez pas le scooter dans l'obscurité ou dans de mauvaises conditions de visibilité.
- Conduisez toujours prudemment et soyez conscient de votre environnement. Soyez attentif aux autres.
- Utilisez le scooter uniquement pour conduire. N'effectuez pas de sauts, de figures ou

de cascades.

- N'apportez pas de modifications ou de réparations non autorisées au scooter.
- Après une utilisation prolongée, le frein arrière peut devenir chaud. Laissez-les refroidir avant de toucher le frein pour éviter les brûlures.
- N'exposez pas le scooter à des températures élevées et à l'humidité, car cela pourrait causer des dommages.
- N'utilisez pas le scooter à l'intérieur. Les surfaces lisses telles que le stratifié, le parquet et le carrelage peuvent faire perdre de l'adhérence et glisser les pneus.
- Restez à l'écart des flammes nues et assurez-vous que le scooter n'est pas exposé à des conditions environnementales extrêmes.
- N'utilisez pas d'écouteurs et ne passez pas d'appels téléphoniques en conduisant.
- Respectez le code de la route et cédez le passage si nécessaire.
- Ne roulez pas près des escaliers ou de l'eau libre.
- Assurez-vous que les enfants sont surveillés lorsqu'ils utilisent le scooter, car ils peuvent ne pas évaluer correctement les dangers potentiels.
- **Évitez d'endommager le produit** : Évitez l'eau, l'huile, les nids-de-poule et les surfaces très rugueuses.
- Assurez-vous que toutes les pièces ne sont pas endommagées. Les pièces endommagées peuvent compromettre la sécurité et la stabilité.
- Assurez-vous que toutes les fixations et attaches, telles que le mécanisme de pliage et le réglage de la hauteur du guidon, sont intactes et sécurisées.
- Ne conduisez pas à l'aube, au crépuscule ou dans de mauvaises conditions de visibilité.
- Les écrous autobloquants et autres fixations autobloquantes peuvent perdre leur efficacité s'ils sont desserrés et serrés plusieurs fois. Vérifiez le réglage de la direction pour un alignement et un montage corrects.

#### 1.4 Première utilisation

- **Déballage** : Retirez le contenu de l'emballage. Jetez le carton et le papier brun qui ont été utilisés pour protéger les composants pendant le transport.
- **Contrôles de sécurité** : Effectuez les contrôles de sécurité suivants avant chaque voyage. Ne conduisez pas le scooter s'il n'est pas en parfait état. Remplacez toutes les pièces usées ou défectueuses.

<u>Frein</u>	<ul style="list-style-type: none"><li>• Le frein arrière doit fonctionner correctement. Avant chaque utilisation, assurez-vous qu'il fonctionne correctement.</li></ul>
<u>Attitude</u>	<ul style="list-style-type: none"><li>• Tous les roulements doivent être lubrifiés, à fonctionnement libre et ne doivent pas présenter de jeu excessif, de raclage ou de cliquetis.</li><li>• Les roulements de roue doivent être lubrifiés chaque année avec de la graisse au lithium.</li></ul>
<u>Guidon</u>	<ul style="list-style-type: none"><li>• Le guidon doit être correctement ajusté et serré pour assurer une direction en douceur.</li><li>• Il doit être correctement aligné avec la fourche et le sens de la marche.</li><li>• Le boulon de serrage du guidon doit être bien serré.</li></ul>
<u>Cadre et fourche</u>	<ul style="list-style-type: none"><li>• Le cadre et la fourche ne doivent pas être pliés ou cassés. Vérifiez-les régulièrement pour détecter tout signe de dommage.</li></ul>

<u>Roues</u>	<ul style="list-style-type: none"> <li>• Assurez-vous qu'il n'y a pas de saleté ou de graisse sur les jantes.</li> <li>• Les roues doivent être fermement reliées au scooter et à l'essieu.</li> <li>• Vérifiez régulièrement la stabilité de la fixation de la roue.</li> </ul>
--------------	--

- **Accessoires** : Vérifiez toutes les pièces avant chaque trajet pour vous assurer qu'elles sont solidement fixées et qu'elles fonctionnent correctement.
- **Sécurité du conducteur** : Le conducteur doit porter un casque bien ajusté et des vêtements bien ajustés et non amples (équipement de protection si nécessaire). Sécurisez tous les objets en vrac avant de conduire.

## 2 Contenu de la livraison et données techniques

### 2.1 Contenu de la livraison

- 1 x Trotinette
- 2 x clé Allen
- 1 x sangle de transport
- 1 x manuel d'instructions

### 2.2 Données techniques

Capacité de poids maximale	Classe A -100kg
<b>Testé selon : EN 14619:2019 Classe A :</b> Convient aux utilisateurs dont le poids corporel est supérieur à 20 kg jusqu'à 100 kg.	
Dimensions déplié (L x l x H)	90 x 38,5 x 93 cm
Dimensions plié (L x l x H)	73,5 x 11,5 x 34 cm
Guidon réglable en hauteur	79 à 93 cm
Poids	CA. 5,2 kg
Diamètre des roues	Ø 200mm
Attitude	ABEC 7

## 3 Assemblée

### **Veillez vérifier le contenu avant le montage :**

Retirez le scooter de l'emballage. Vérifiez si le scooter ou des pièces du scooter sont endommagés. Si tel est le cas, n'utilisez pas le scooter et contactez notre service client.

L'article est livré plié en transit. Pour le rendre prêt à l'emploi, procédez comme suit :

### Développer (Fig.1)

- Relâchez le levier de dégagement rapide inférieur (A).
- Soulevez le levier (B) et inclinez la colonne de direction (C) vers l'avant jusqu'à ce qu'elle s'enclenche.
- Serrez le levier de dégagement rapide inférieur pour fixer le mécanisme de pliage.

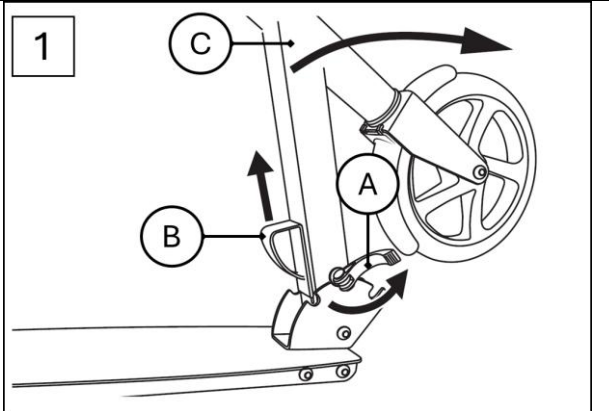

### Montage des poignées (Fig. 2)

- Détachez les poignées (D) du support (E).
- Appuyez sur les boutons de verrouillage (G) des poignées et insérez les poignées de chaque côté du tube en T (H) sur la colonne de direction. Assurez-vous que les boutons de verrouillage s'enclenchent de manière audible dans les trous (I) prévus à cet effet.

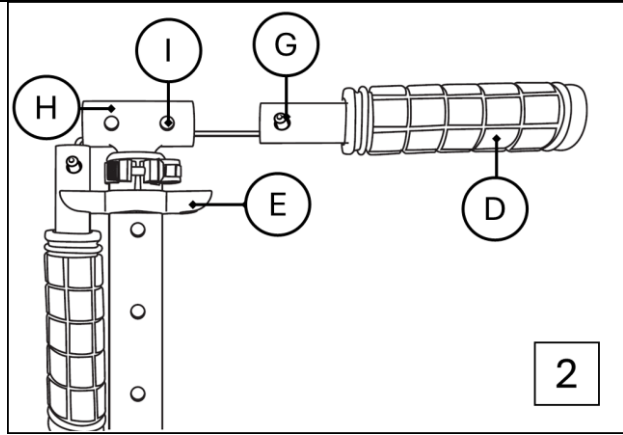

### Réglage de la hauteur de la colonne de direction (Fig. 3)

La colonne de direction peut être réglée en quatre hauteurs différentes. Assurez-vous que le produit n'est utilisé que lorsque le bouton de verrouillage se verrouille fermement dans l'un des quatre trous prévus à cet effet et que la colonne de direction est fixée à l'aide de la fermeture rapide.

- Ouvrez le levier de dégagement rapide (J) sur la colonne de direction (C).
- Tirez la colonne de direction vers le haut jusqu'à ce que le bouton de verrouillage (L) s'enclenche dans l'un des quatre trous (K).
- Verrouillez la colonne de direction en fermant le levier de dégagement rapide.

**Remarque :** Si le levier de dégagement rapide n'est pas coincé lorsqu'il est fixé, serrez fermement la vis moletée avec la clé Allen fournie.

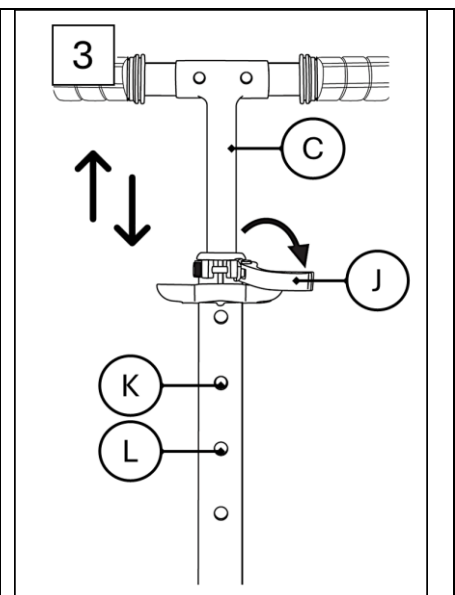

### Roulement de la tête de direction (Fig. 4)

Au moment de la livraison, le roulement de la tête de direction (M) est pré-réglé.  
Si le guidon développe un jeu excessif au fil du temps ou devient trop serré, faites ajuster le roulement de la tête de direction par un spécialiste ou un revendeur de vélos.

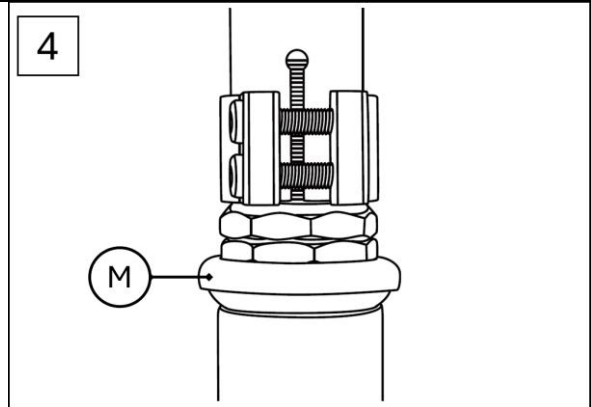

### Pliage du scooter pour le transport (Figs. 2,3,5,6,7)

- Relâchez le levier de dégagement rapide (J) sur la colonne de direction (C) et appuyez sur le bouton de verrouillage (L) (Fig. 3).
- Faites glisser la colonne de direction (C) jusqu'au bout et serrez le levier de dégagement rapide (J) (Fig. 3).
- Appuyez sur les boutons de verrouillage (G) des poignées et retirez les poignées (D) de la barre en T (H) (Fig. 2).
- Fixez les poignées aux supports (E) (Fig. 2).

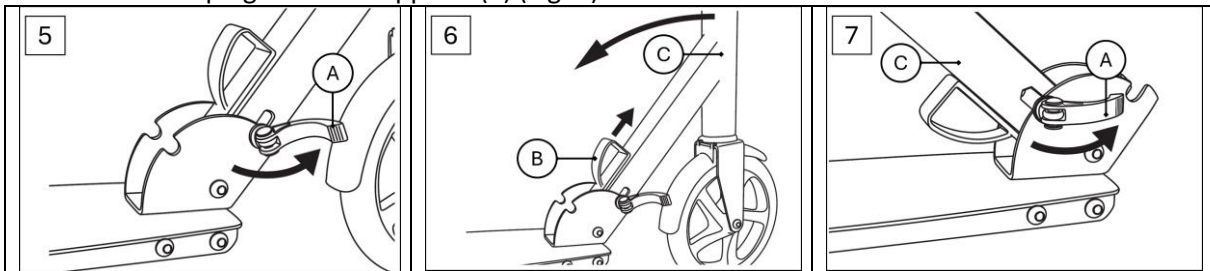

- Desserrez le levier de dégagement rapide inférieur (A) (Fig. 5) et tirez le levier (B) (Fig. 5) vers le haut.
- Faites glisser la colonne de direction (C) vers le plateau jusqu'à ce qu'elle s'enclenche (Fig. 6).
- Fixez le levier de dégagement rapide inférieur (A) (Fig. 7).

### Conduire, freiner, se garer (Fig. 8)

**Avant utilisation :** Assurez-vous que le support (P) est complètement rétracté.

**Conduite :** Placez un pied sur le pont (N) et propulsez-vous vers l'avant en poussant régulièrement avec l'autre pied.

**Freins :** Montez sur la plaque de frein (O) pour freiner.

**Stationnement :** Étendez la béquille (P) pour garer le scooter. **Assurez-vous que le scooter n'est garé que sur des surfaces planes.**

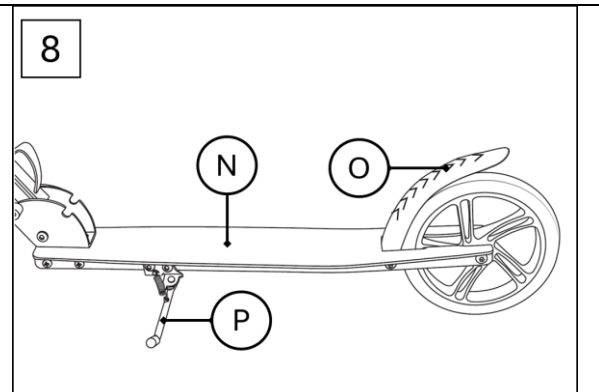

## 4 Entretien, nettoyage et stockage

### 4.1 Entretien

- Vérifiez que le scooter n'est pas endommagé et usé avant et après utilisation.
- Les écrous autobloquants et autres fixations peuvent perdre leur efficacité après une utilisation répétée. Vérifiez-les régulièrement et resserrez-les si nécessaire.
- Faites particulièrement attention au serrage des raccords à vis et serrez les vis si nécessaire.
- Si le scooter présente des signes de dommages, ne l'utilisez pas. N'effectuez aucune réparation ou modification structurelle du scooter.
- Un entretien régulier augmente la sécurité du scooter. Si le scooter n'est pas entretenu, il peut entraîner un dysfonctionnement de pièces critiques, ce qui peut entraîner des blessures graves ou la mort. Un bon entretien est essentiel aux performances et à la sécurité du fonctionnement.
- Les intervalles recommandés et le besoin de lubrification et d'entretien peuvent varier en fonction des conditions auxquelles le scooter est exposé. Vérifiez le scooter avant chaque utilisation et effectuez tout entretien nécessaire.

### **Remplacement des roues (Fig. 9)**

**Important!** L'utilisation de roues d'un diamètre différent peut modifier les caractéristiques de conduite et présenter un risque pour la sécurité. N'utilisez que des roues qui peuvent être facilement montées et ne montez jamais de roues plus grandes que les roues d'origine sur le scooter. Les roues s'usent avec le temps en raison de divers facteurs tels que la surface du sol, la taille et le poids de l'utilisateur, les conditions météorologiques, ainsi que le matériau et la dureté des roues. Par conséquent, ils doivent être remplacés régulièrement.

- Utilisez deux douilles de taille 5 pour desserrer les boulons d'essieu (Q).
- Retirez les boulons d'essieu et retirez la roue usée.
- Assemblez la nouvelle roue (R) et fixez-la avec les boulons d'essieu.

#### **Après le remplacement :**

- Si la roue traîne sur le côté après le remplacement, n'utilisez pas le scooter.
- Assurez-vous que toutes les vis sont serrées après les premières minutes de la balade et vérifiez que rien ne s'est desserré ou desserré.
- Resserrez la roue pour vous assurer qu'elle fonctionne correctement et que les roulements sont silencieux.

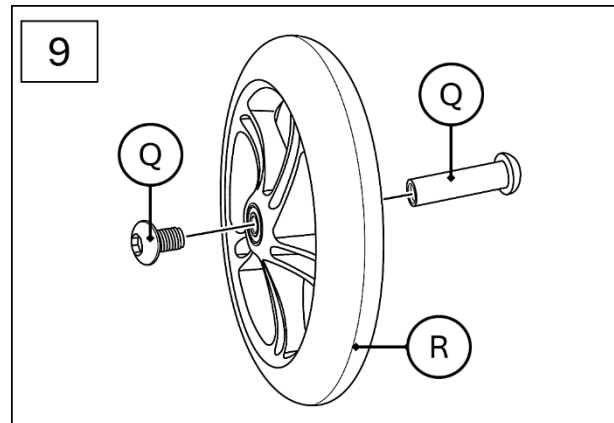

### **Remplacement des roulements à billes (Fig. 10)**

- Suivez les instructions de la section « Remplacement des roues » pour retirer la roue (R).
- À l'aide d'une clé à douille, soulevez doucement le roulement (T).
- Retirez la rondelle (S) de la roue et repliez la roue.
- Utilisez la clé à douille pour soulever l'autre roulement.
- Poussez un nouveau roulement en position. Retournez la roue, insérez la rondelle, puis enfoncez le deuxième nouveau roulement.
- Remettez la roue en place en suivant les étapes de la section « Remplacement des roues ».

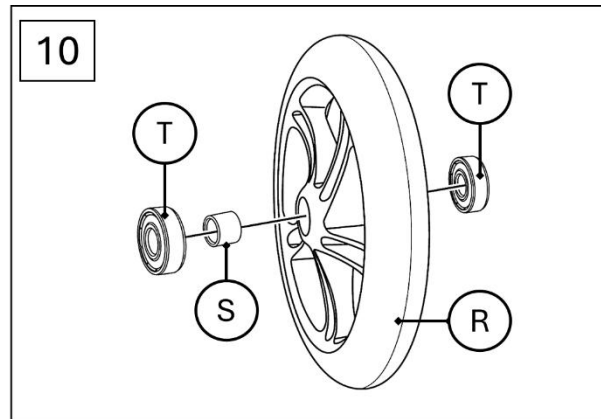

### **4.2 Nettoyage et stockage**

- Après avoir utilisé le scooter, nous vous recommandons un nettoyage et un séchage en profondeur.
- Nettoyez le scooter avec un chiffon humide. N'utilisez pas d'agents de nettoyage à base de solvants ou agressifs.
- Retirez les petites pierres ou autres objets qui pourraient coller aux rouleaux.
- Séchez les roulements à billes mouillés ou humides avec un chiffon propre. Graissez les roulements de l'extérieur avec une graisse pour roulements appropriée pour éviter la rouille.
- Laissez le scooter sécher complètement après le nettoyage.
- Rangez toujours le scooter dans un endroit sec et à l'abri du gel.

## 5 Élimination respectueuse de l'environnement

**Avertissement : Risque d'étouffement !** Les matériaux d'emballage sont dangereux pour les enfants. Ne laissez jamais les enfants jouer avec les matériaux d'emballage.

### 5.1 Élimination et emballage

- L'emballage de votre appareil est composé de matériaux nécessaires pour assurer une protection efficace pendant le transport. Ces matériaux sont entièrement recyclables et réduisent ainsi l'impact environnemental. Jetez l'emballage dans une poubelle pour les matériaux recyclables.

### 5.2 Élimination des DEEE

- Les anciens équipements doivent être éliminés conformément aux directives et réglementations de l'autorité locale de gestion des déchets. Vérifiez auprès de votre administration locale l'adresse du centre de recyclage le plus proche et déposez-y votre appareil.

**Notre numéro de service client : Tél. +33 971 076 016**

**Email: [info@arebos.fr](mailto:info@arebos.fr)**

**Adresse du bureau : AREBOS GmbH • Industriestr. 24 • 97297 Waldbüttelbrunn**

**L'adresse de retour se trouve dans les mentions légales : <https://www.arebos.de/impressum/>**

# Déclaration

Nous, les

AREBOS GmbH, Industriestr. 24, 97297 Waldbüttelbrunn, Allemagne,

Nous déclarons par la présente que les équipements décrits ci-dessous sont conformes aux exigences essentielles de santé et de sécurité pertinentes des directives de l'UE en raison de leur conception et de leur construction et dans les versions que nous mettons sur le marché.

Nom du produit : Scooter AREBOS

Numéro de modèle : AR-HE-TRP/R/B/G

Numéro d'article : 4252023125215 ; 4252023125222 ; 4252023125239 ; 4252023125246

Si l'appareil est modifié sans notre consentement, cette déclaration de conformité perd sa validité.

Norme UE :

EN 14619:2019

Date/Signature Fabricant/Lieu :

Würzburg, 1.12.2025



Signature:

Dipl.-Inform. (Univ.) Korhan Canbolat, Directeur Général

Représentatif de ce manuel d'instructions/données techniques :

Dipl.-Inform. (Univ.) Korhan Canbolat, Directeur Général

Adresse du bureau :

**AREBOS GmbH**

Industriestr. 24

97297 Waldbüttelbrunn

L'adresse de retour se trouve dans les mentions légales : <https://www.arebos.de/impressum/>